

Prova de Equivalência à Frequência de Educação Visual
Prova 14 | 1ª Fase | Ensino Básico | 2023

9.º Ano de Escolaridade

Despacho normativo n.º 4-B/2023, de 3 de abril

Duração da Prova: 90 minutos. | Tolerância: 30 minutos

4 Páginas

LEIA COM ATENÇÃO TODO O ENUNCIADO

A prova deve ser resolvida a lápis.

Responda a todas as questões nas folhas A3 de respostas – uma folha para cada grupo.

Utilize apenas o material indicado em cada grupo.

Não é permitido o uso de corretor.

A apresentação da prova e o rigor de execução dos exercícios, são aspetos muito importantes.

As cotações encontram-se no final do enunciado da prova.

Grupo I

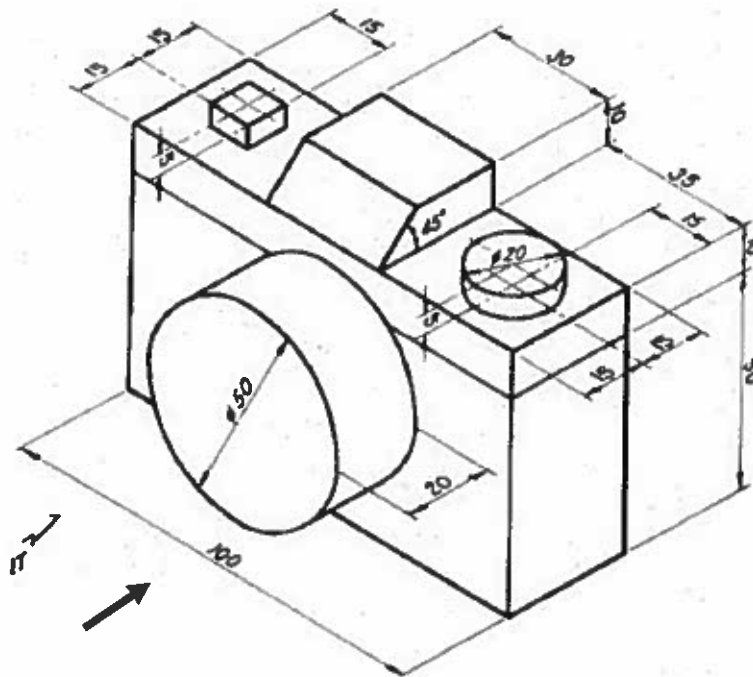

Fig.1 - Desenho da estrutura de uma máquina fotográfica em perspectiva isométrica e cotada em centímetros.

Represente à escala 1:10, em perspectiva cônica linear (com 1 ponto de fuga) e com traçado rigoroso, a estrutura da mesa representada na fig. 1, de acordo com as seguintes orientações:

1. Coloque a folha A3 na vertical e trace a linha do horizonte a meio da folha e paralela aos lados superior e inferior da folha;
2. Marque o ponto de fuga no centro da linha do horizonte;
3. Represente a máquina fotográfica totalmente abaixo da linha do horizonte, tendo em atenção a posição do observador indicada pela seta;
4. Utilize como referência as medidas expressas na fig. 1, procurando manter essas medidas e as proporções entre elas;
5. Confira expressividade aos traçados rigorosos: traço leve e contínuo (menos visível) para as linhas auxiliares, traço forte e contínuo (mais visível) para as arestas visíveis.

Grupo II

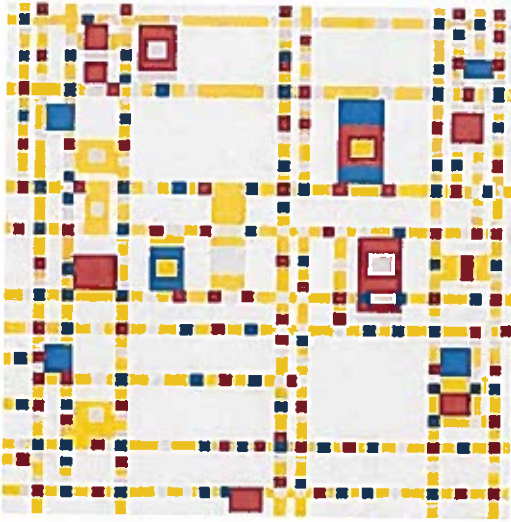

Fig. 2 – Brodway Boogie Woogie, Piet Mondrian



Fig. 3 – Fotografia de uma mesa com um padrão no tampo

A personalização de produtos é hoje uma forma de algumas marcas se destacarem pela qualidade do serviço personalizado que disponibilizam aos clientes. Noutras situações, as marcas optam por se diferenciar da concorrência recorrendo ao design gráfico ou à arte como aliados do Design de Produto. Saber escolher o género de imagem gráfica/visual a colocar no produto está associado à disciplina do Marketing que por sua vez, procura perceber quais são as tendências dos gostos dos consumidores.

Imagine agora que é um designer a quem foi dada a tarefa de criar um padrão para aplicar na máquina fotográfica, para uma classe de consumidores que têm preferência por elementos geométricos tal como o exemplo da fig.2.

O seu trabalho, será o de criar um módulo/padrão para a máquina fotográfica.

Deverá utilizar, texturas, formas, linhas, cores e outros elementos visuais, de modo a dar mais expressividade ao padrão.

1. Numa nova folha A3 desenhe um quadrado de 20cm x 20cm, centrado na folha, e divida-o a meio com uma linha vertical e outra horizontal (medianas), obtendo assim 4 quadrados.
2. A seguir desenhe um **Módulo** no quadrado superior esquerdo e crie um **Padrão** com os restantes quadrados.
3. Finalmente pinte o seu trabalho, utilizando apenas o lápis de cor como material.
Deverá dar expressividade cromática à sua composição, utilizando os lápis de cor e ajustando a técnica adequada, numa harmonia só de cores quentes ou só de cores frias.

Lembre-se que o padrão resultará melhor se sobrepuser ou misturar cores e criar zonas mais claras e/ou mais escuras, para melhorar o seu Módulo/Padrão.

COTAÇÕES

A prova de equivalência à frequência de Educação Visual, apresenta uma estrutura sequencial de dois grupos de resolução obrigatória, devendo, por isso, ser entendida como um todo.

A atribuição das cotações a cada um dos pontos de resolução, deverá atender aos seguintes critérios de classificação:

GRUPO I

- Representação correta da perspetiva de 1 ponto de fuga.....40%
 - Qualidade da expressão gráfica rigorosa.....10%
- 50%

GRUPO II

Qualidade da Composição do Módulo/Padrão

- Organização formal do espaço/folha. Centrar o quadrado.....5%
 - Harmonia da composição (relação espaço/forma/cor).....15%
 - Utilização expressiva dos materiais (técnica do lápis de cor).....20%
 - Criatividade e/ou originalidade global do trabalho.....10%
- 50%

Total.....100%

Prova de Equivalência à Frequência de Educação Visual
Prova 14 | 1ª Fase | Ensino Básico | 2023

9.º Ano de Escolaridade

Despacho normativo n.º 4-B/2023, de 3 de abril

Duração da Prova: 90 minutos. | Tolerância: 30 minutos.

Critérios de classificação (só para os professores Classificadores)

GRUPO I

Representação correta da perspetiva de 1 ponto de fuga

- Linha do horizonte.....5%
 - 1 ponto de fuga.....5%
 - Linhas verticais e horizontais da peça.....5%
 - Linhas que se dirigem para o ponto de fuga.....5%
 - Toda a estrutura da peça.....10%
 - Qualidade da expressão gráfica rigorosa.....10%
 - Escala 1:10 em toda a peça desenhada.....10%
- 50%

GRUPO II

Qualidade da Composição do Módulo/Padrão

- Organização formal do espaço/folha. Centrar o quadrado.....5%
 - Harmonia da composição (relação espaço/forma/cor).....15%
 - Utilização expressiva dos materiais (técnica do lápis de cor).....20%
 - Criatividade e/ou originalidade global do trabalho.....10%
- 50%

Total.....100%